



Bestätigung

Nr. P-9405/23

Handelsbezeichnung	Porsche Panamera / Macan / Taycan / Cayenne	BMW 7er- Reihe	VW Touareg
Typ	971, 95B, 9YA, Y1A, 7L, CR		
EG-Nr.	e13*2007/46*x/x*0900, e13*2007/46*x/x*0971, e13*2007/46-x/x*1165, e13*2007/46-x/x*0919, e1*2007/46-x/x*0276, e1*2007/46-x/x*1827		
TG-Nr. X	oder auch zulässig für Modelle ohne CH- und/oder EG-Typengenehmigung (Selbst- und Direktimporte)		
VIN-Code			
erforderliche Ausrüstung	nur für Fahrzeuge mit serienmässigem Luftfedersystem an der Vorder- und Hinterachse		
Änderungsbezeichnung	Tieferlegung des Fahrzeuges ≤ 40 mm		
Änderungstypen	Verwenden von nicht originalen Aufhängungsteilen (A3b)		

x = Platzhalter für Nummern

Bauteilhersteller

autex autotechnik ag, 5504 Othmarsingen

Umbaufirma

autex autotechnik ag, 5504 Othmarsingen

Umbau

Das oben erwähnte Fahrzeug wird durch den Austausch der Koppelstangen an der Vorder- und Hinterachse um max. 40 mm tiefergelegt.

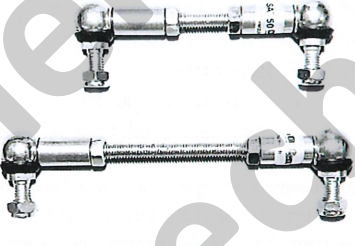
Umbauteile	Bezeichnung Koppelstange	Symbolbild Koppelstange	Federsystem	Stossdämpfer
Vorderachse			serienmässiges Luftfedersystem	Serie oder Austausch ¹⁾
Hinterachse				

¹⁾ Es können auch Austauschstossdämpfer verwendet werden, sofern der Einfederweg gegenüber dem Serienzustand unverändert bleibt. Es sind keine verstellbaren Gewindefahrwerke zulässig.

- Notwendige Anpassungen ..
- Die Originalfelgen-/Reifen-Kombinationen können im Zusammenhang mit dem Umrüstkfahrwerk verwendet werden. Andere Felgen-/Reifen-Kombinationen sind möglich, sofern die notwendige Freigängigkeit gewährleistet ist, und die ET der Umrüsträder um nicht mehr als 1% der Spurweite von der ET der Originalräder abweicht. Werden nicht die originalen Felgen-/Reifen-Kombinationen verwendet, ist anlässlich der Fahrzeug-Prüfung eine Probefahrt durch den Experten vorzunehmen. Die Umrüstung ist nur zulässig an Fahrzeugen ohne lastabhängige Bremskraftregelung an der Hinterachse.
 - Am umgerüsteten Fahrzeug sind die Spur- und Sturzwerte gemäss Fahrzeugherstellereangaben neu einzustellen. Alternativ kann eine Bestätigung (Prüfstelle) für Spurverbreiterung über 1% pro Seite vorgelegt werden.

Gegenstand

Es wird bescheinigt, dass die Untersuchungen und deren Ergebnisse, die im Rahmen der Bescheinigung des GTÜ vom 22.11.2022 und des DTC-Prüfauftrages Nr. aSi-23-0048-TK002 (A) durchgeführt wurden, in der Art und dem Umfang einer für die Wiederzulassung in der Schweiz notwendigen Betriebssicherheits-Überprüfung entsprechen. Die Untersuchungen zeigten in den geprüften Lastfällen keine Strukturüberlastungen oder Beeinträchtigungen der Betriebs- und Verkehrssicherheit des Motorwagens.

- Bedingungen/Kontrollen
- Durch die Zulassungsstelle ist die Übereinstimmung der oben genannten Bauteile und deren Bezeichnungen zu überprüfen.
 - Die serienmässigen Koppelstangen für den Niveaugeber werden gegen die einstellbaren Koppelstangen der Firma Autex SAT-30 ausgetauscht.
 - Die Verstelleinrichtung muss so justiert werden, dass nachfolgende Masse eingehalten werden.

gemessen zwischen den Mitten der beiden Gelenkkugeln Fahrzeugtyp	Einstellmasse	
	VA	HA
Porsche Panamera	80 mm bis 87 mm	68 mm bis 75 mm
Porsche Macan	75 mm bis 82 mm	85 mm bis 95 mm
Porsche Taycan	90 mm bis 96 mm	90 mm bis 95 mm
Porsche Cayenne	81 mm bis 90 mm	130 mm bis 141 mm
BMW 7er	53 mm bis 60 mm	67 mm bis 72 mm
VW Touareg	83 mm bis 90 mm	130 mm bis 138 mm

- Durch die Zulassungsstelle sind die verbleibenden Zulassungsprüfungen, welche nicht die Abänderung oder nicht die Betriebssicherheit der Abänderung betreffen, durchzuführen.
- Grundsätzlich unterliegt die Haftung dem Produkthaftungsgesetz (PrHG). Für die ordnungsgemässe Durchführung der Anpassungen und der Montage der Bauteile sorgt der Umbauer.
- **Zusätzliche** Abänderungen/Originalzustände ohne weitere Betriebs- und Verkehrssicherheitsprüfung sind in folgendem Umfang möglich:

Kombinationsmöglichkeiten mit zusätzlichen Abänderungen/Originalzustände				
Typ	Bauteile	Originalzustand	Änderungen gemäss asa-Richtlinie 2a	zusätzliche Bestätigungen Prüfstelle
A1a	Räder / Reifen	X	X	2)
A1b	$\Delta ET > 1\%$	X	X	2)
A1c	Radsturz	X	X	-----
A2	Bremsanlage	X	X	2)
A3a	Federelemente	X	X	-----
A3b	Aufhängungsteile	Umrüstung gemäss Vorderseite		3)
A3c	Zusätzliche Achsen	X	-----	-----
A3d	Garantiemasse	X	X	-----
A4a	Lenkungen	X	X	-----
A4b	Lenkhilfe	X	X	-----
A5a	Motorleistung	X	X	2)
A5b	Abgas-/Geräuschemissionen	X	X	2)
A6	tragende Struktur	X	X	4)
A7a	Dachlast	X	X	-----
A7b	Anhängelast	X	X	2)
A8	aerodynamische Anbauteile	X	X	2)
A9	Sitz- und Rückhaltesysteme	X	X	2)
A10	Passive Sicherheit	X	X	2)
A11	Leuchtweitenregulierung	X	X	2)
X = in dieser Bestätigung mit eingeschlossen		--- = zurzeit nicht mit eingeschlossen		

2) Im Zusammenhang mit allen geprüften Umrüstungen zulässig.

3) Im Zusammenhang mit allen geprüften Domlager-Umrüstungen (Einstellwerte gemäss Fahrzeughersteller) zulässig.

4) Im Zusammenhang mit allen geprüften Vertikal-Schwenktüren zulässig.

Werden am Motorfahrzeug gegenüber den aufgeführten Änderungen abweichende oder **zurzeit nicht mit eingeschlossene Abänderungen** vorgenommen, so ist dies unverzüglich der zuständigen Zulassungsstelle **zur Überprüfung der Betriebs- und Verkehrssicherheit** zu melden.



Vauffelin, 1. März 2023

Der Geschäftsführer

Marcel Strub

Der Sachbearbeiter

Raci Bulakbasi

Nr. 0 / A

(Nur mit **rotem** Originalstempel DTC, eingetragenem VIN-Code sowie Stempel und Unterschriften der Firmen gültig!)

Ort / Datum:	Ort / Datum:
--------------	--------------